

HBVE PN16 - Bend 45° PN16

Beskrivelse

- GRP 45°- Bend for laminering
- Maks temp: 82°C (VE), 115°C (VEN)
- VEN ved forespørsel
- Dobbel sperreskikt ved forespørsel



Med forbehold om konstruksjonsendringer og tekniske endringer. Kan endres uten varsel

GPA Flowsystem A/S

Regnbueveien 9

NO-1405 Langhus

+47 (0)64-85 68 00

info@gpa.no

gpa.no

HBVE PN16 - Bend 45° PN16

Teknisk spesifikasjon

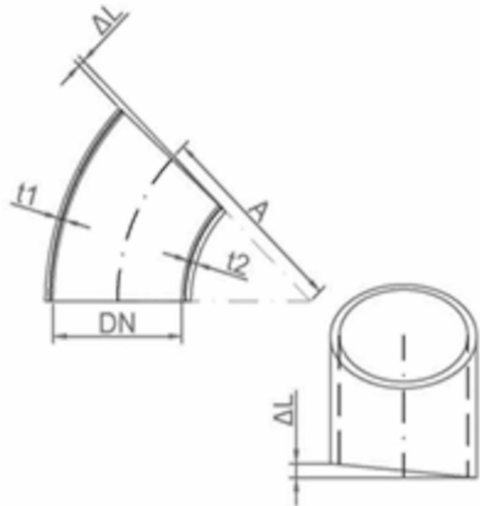

Artikkelnr	DN	A (mm)
HBVE16-025	25	16
HBVE16-032	32	20
HBVE16-040	40	25
HBVE16-050	50	31
HBVE16-065	65	41
HBVE16-080	80	50
HBVE16-100	100	62
HBVE16-125	125	75
HBVE16-150	150	93
HBVE16-200	200	124
HBVE16-250	250	155
HBVE16-300	300	186

Med forbehold om konstruksjonsendringer og tekniske endringer. Kan endres uten varsel

GPA Flowsystem A/S

Regnbueveien 9
NO-1405 Langhus
+47 (0)64-85 68 00
info@gpa.no
gpa.no

HBVE PN16 - Bend 45° PN16

Teknisk spesifikasjon

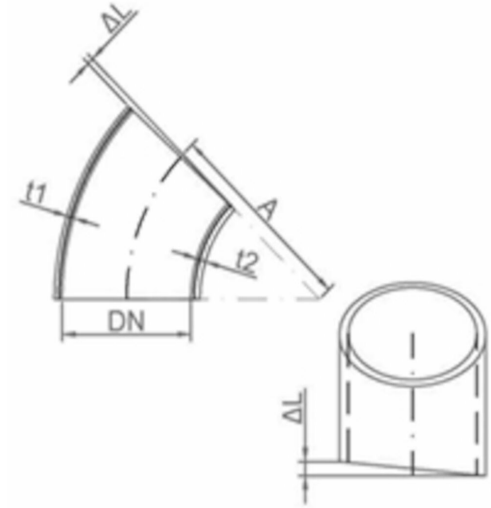

Artikkelnr	DN	A (mm)
HBVE16-350	350	217
HBVE16-400	400	249
HBVE16-500	500	311
HBVE16-600	600	373

Med forbehold om konstruksjonsendringer og tekniske endringer. Kan endres uten varsel

GPA Flowsystem A/S

Regnbueveien 9
NO-1405 Langhus
+47 (0)64-85 68 00
info@gpa.no
gpa.no